

# Drótové termočlánky

## Destila DPL

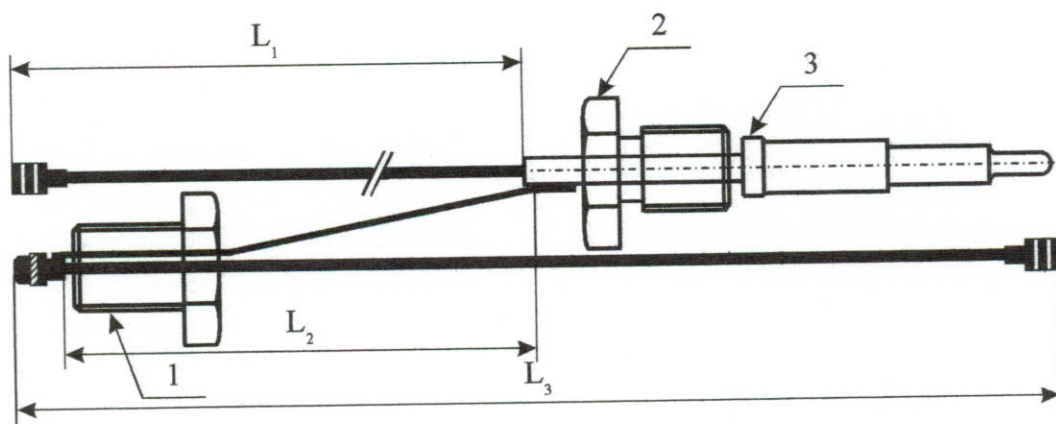

L - dĺžka izol. vodiča k čidlu	620 mm	1 - matica k magnetu	M 9x1
L - dĺžka neizolovaného vodiča	460 mm	2 - matica k pilotu	M 8x1
L - dĺžka izol. vodiča k magnetu	590 mm	3 - chladič	ø6

Objedrávacie číslo 10011

## Mora 467

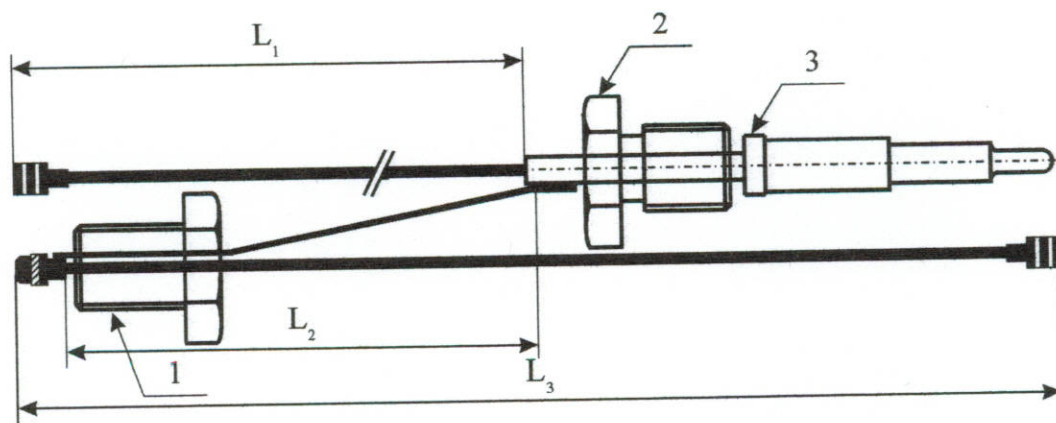

L - dĺžka izol. vodiča k čidlu	620 mm	1 - matica k magnetu	M9x1
L - dĺžka neizolovaného vodiča	600 mm	2 - matica k pilotu	M8x1
L - dĺžka izol. vodiča k magnetu	590 mm	3 - chladič	ø6

Objedrávacie číslo 10012

## Gasex

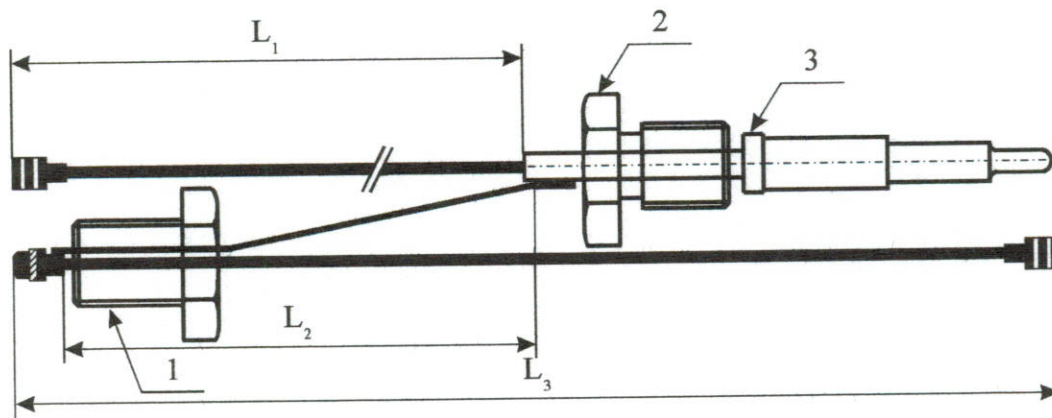

L - dĺžka izol. vodiča k čidlu	1000 mm	1 - matica k magnetu	M9x1
L - dĺžka neizolovaného vodiča	600 mm	2 - matica k pilotu	M8x1
L - dĺžka izol. vodiča k magnetu	590 mm	3 - chladič	∅6

Objednávacie číslo 10013

## Mora PO

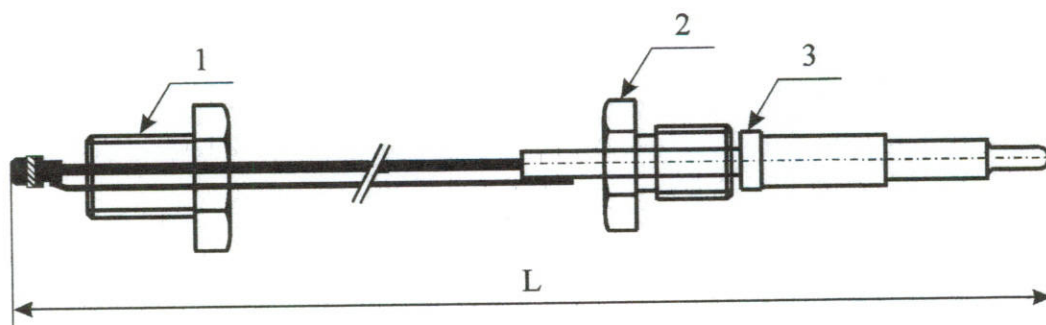

L - dĺžka termočlánku	296 mm	2 - matica k pilotu	M8x1
1 - matica k magnetu	M9x1	3 - chladič	∅6

Objednávacie číslo 10014

## Karma K21

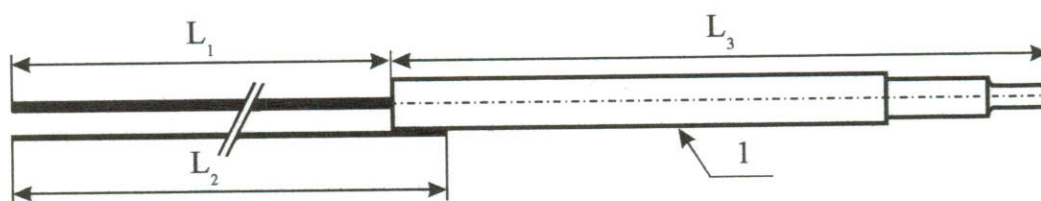

$L_1$  - dĺžka izolovaného vodiča 580 mm

$L_2$  - dĺžka neizolovaného vodiča 500 mm

$L_3$  - dĺžka čidla

80 mm

1 - chladič

∅ 5

Objednávacie číslo

10015

## Destila P2

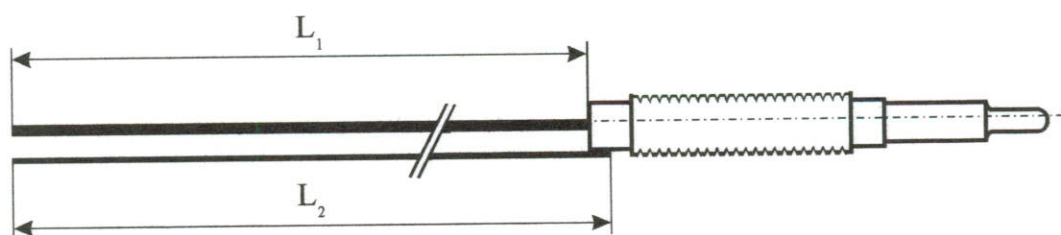

$L_1$  - dĺžka izolovaného vodiča 580 mm

$L_2$  - dĺžka neizolovaného vodiča 500 mm

Objednávacie číslo

10016

## Termogas 20

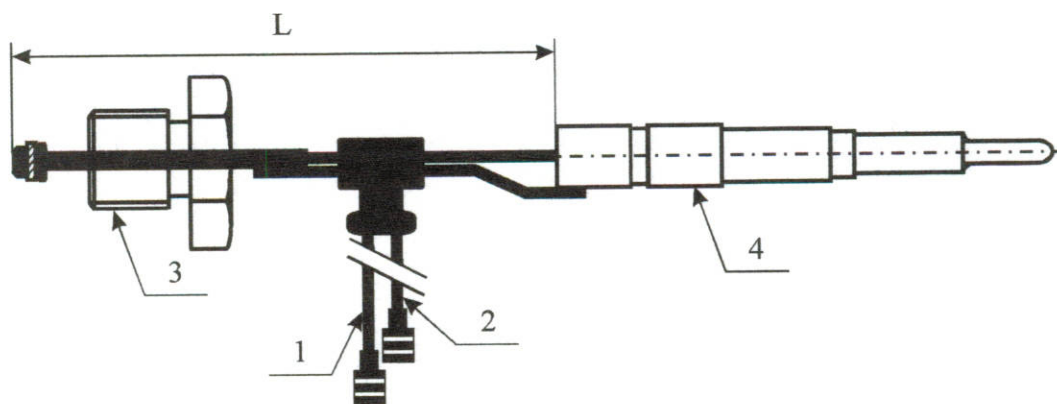

L - dĺžka k magnetu

200 mm

3 - matica k magnetu

Honeywell, SIT

1,2 - vodiče k blok. Termostatu

600 mm

4 - chladič SIT, POLIDORO

∅ 6,5

Objednávacie číslo

## Termogas 25

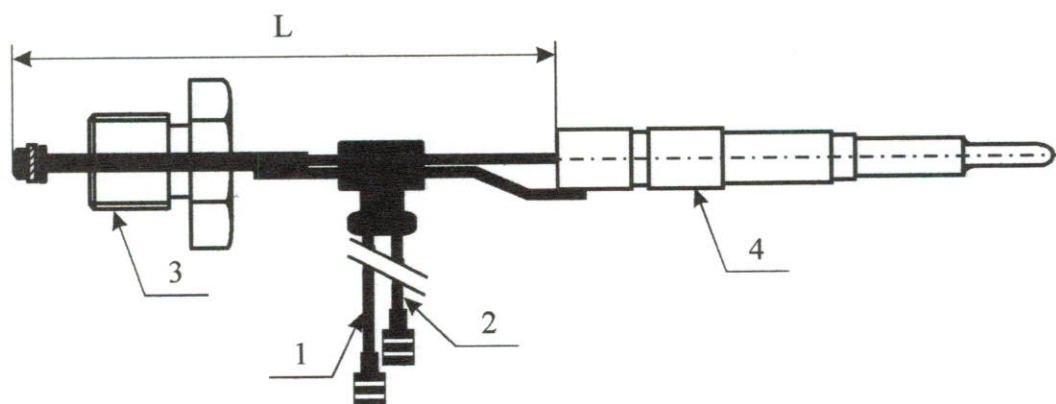

L - dĺžka k magnetu

160 mm

3 - matica k magnetu

Honeywell, SIT

1,2 - vodiče k blok. Termostatu

600 mm

4 - chladič SIT, POLIDORO

∅ 6,5

Objednávacie číslo

10018

# Trubkové termočlánky

## Honeywell Uni

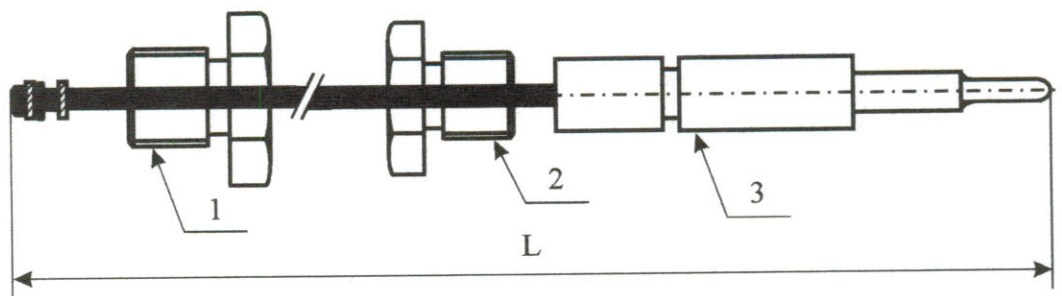

L - dĺžka termočlánku

550 mm

2 - matica k pilotu

M10x1

1 - matica k magnetu

Honeywell

3 - chladič

∅6

Objednávacie číslo

10019

## Honeywell Uni

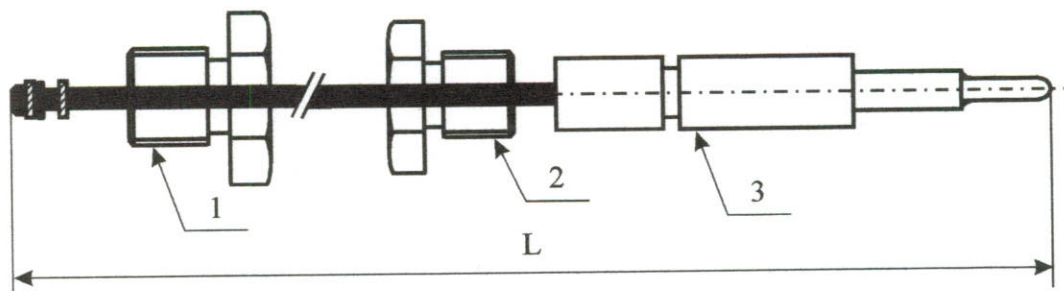

L - dĺžka termočlánku

430 mm

2 - matica k pilotu

M10x1

1 - matica k magnetu

Honeywell

3 - chladič

∅6

Objednávacie číslo

10020

## Honeywell SG

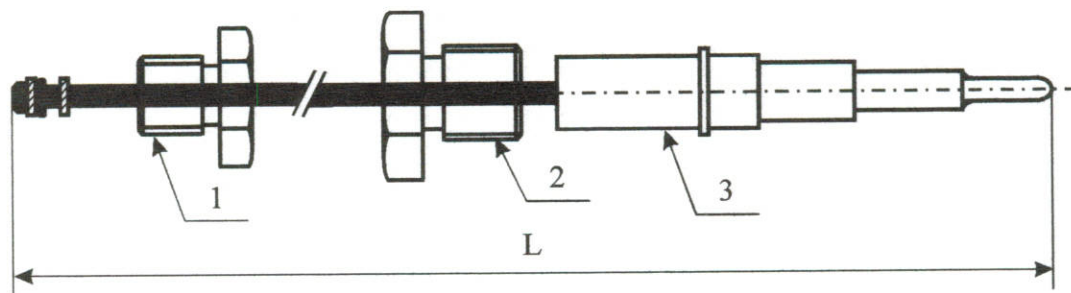

L - dĺžka termočlánku

560 mm

2 - matica k pilotu

M12x1

1 - matica k magnetu

Honeywell

3 - chladič

∅ 10

Objednávacie číslo

10021

## Honeywell SG

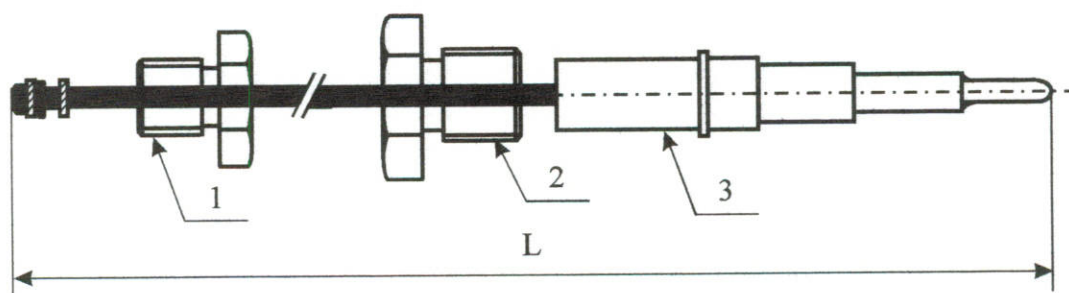

L - dĺžka termočlánku

760 mm

2 - matica k pilotu

M12x1

1 - matica k magnetu

Honeywell

3 - chladič

∅ 10

Objednávacie číslo

10022

## Mora 212

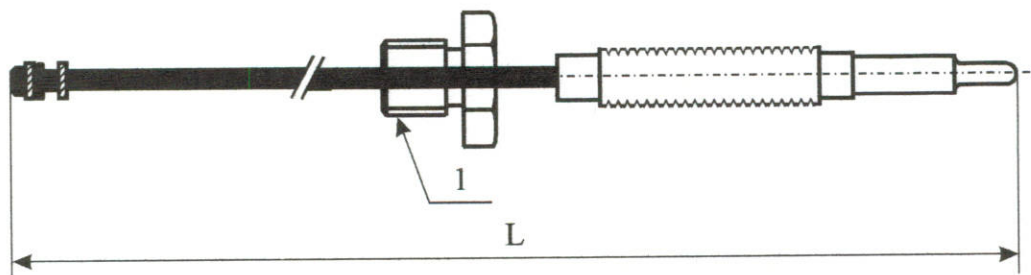

I. - dĺžka termočlánku

760 mm

1 - matica k magnetu

M9x1

Chladič M8x1 sfrézovaný

Objednávacie číslo

10023

## Mora 218

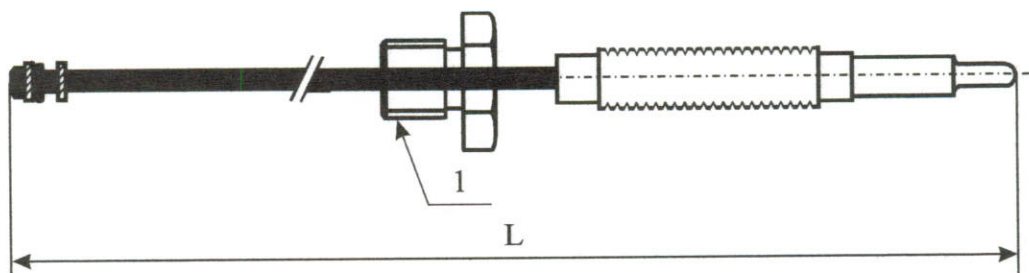

L - dĺžka termočlánku

860mm

1 - matica k magnetu

M9x1

Chladič M8x1 sfrézovaný

Objednávacie číslo

10024

## Mora 1100

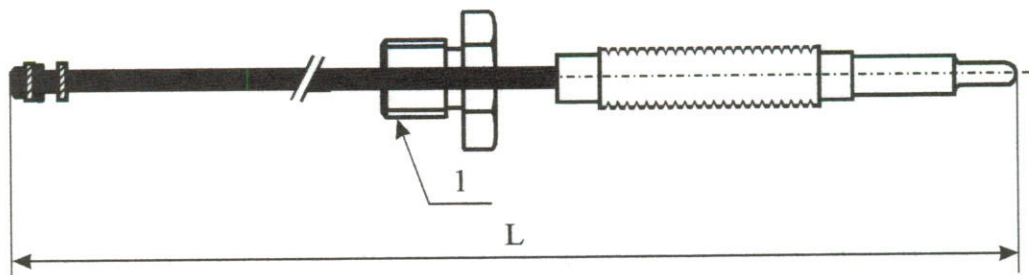

I. - dĺžka termočlánku

760 mm

1 - matica k magnetu

M8x1

Chladič M8x1 sfrézovaný

Objednávacie číslo

10025

## Gas JUNKERS

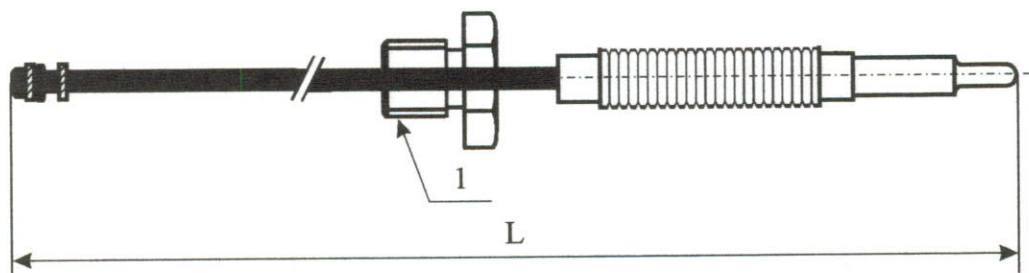

L - dĺžka termočlánku

915 mm

1 - matica k magnetu

M9x1

Objednávacie číslo

10026



## Gamat 461

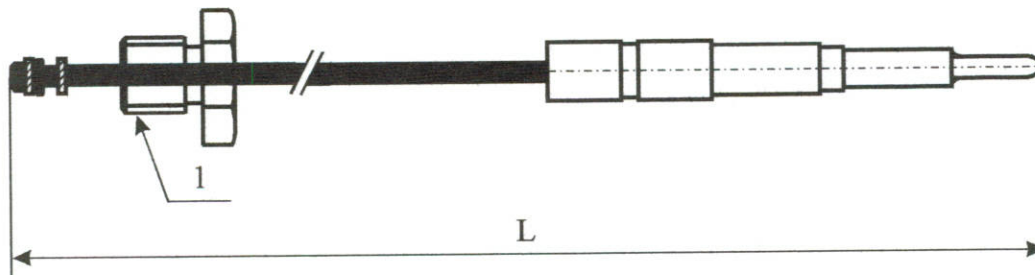

L - dĺžka termočlánku

430 mm

1 - matica k magnetu

M10x1

Objednávacie číslo

10027

## Gamat 4000

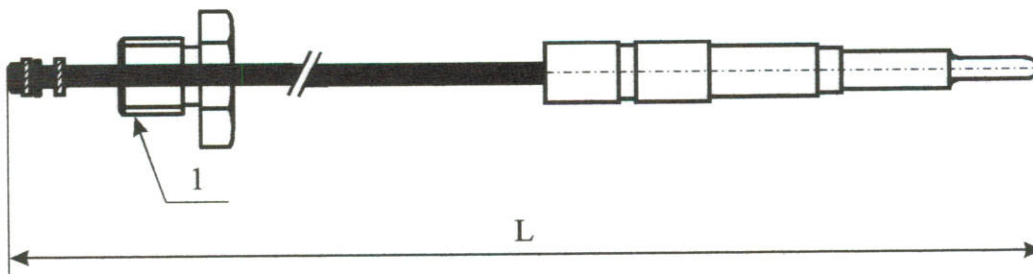

L - dĺžka termočlánku

380 mm

1 - matica k magnetu

M10x1

Objednávacie číslo

10028

## PKM Modratherm

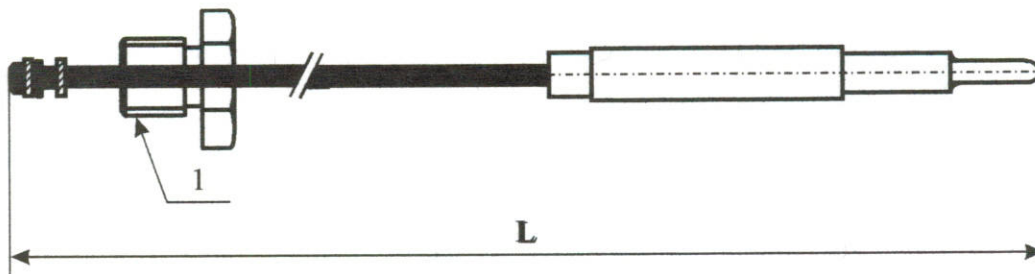

L - dĺžka termočlánku

430 mm

1 - matica k magnetu

M9x1

Objednávacie číslo

10029

## Karma K5, K6

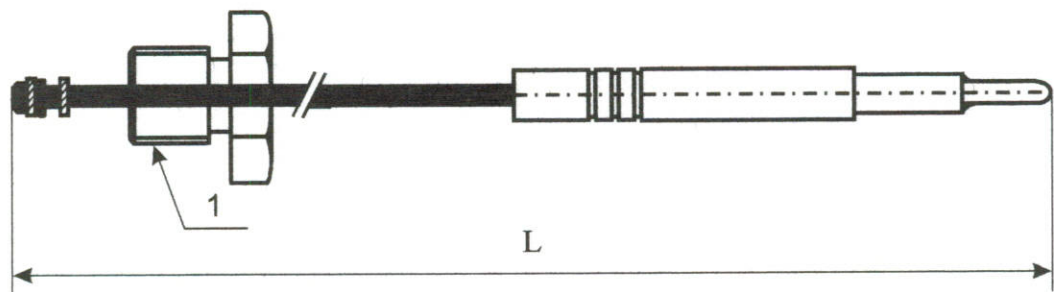

L - dĺžka termočlánku

560 mm

1 - matica k magnetu

M10x1

Objednávacie číslo

10030