

Systémy vedení potrubí/ technika spojování potrubí

A1 Profipress s SC-Contur

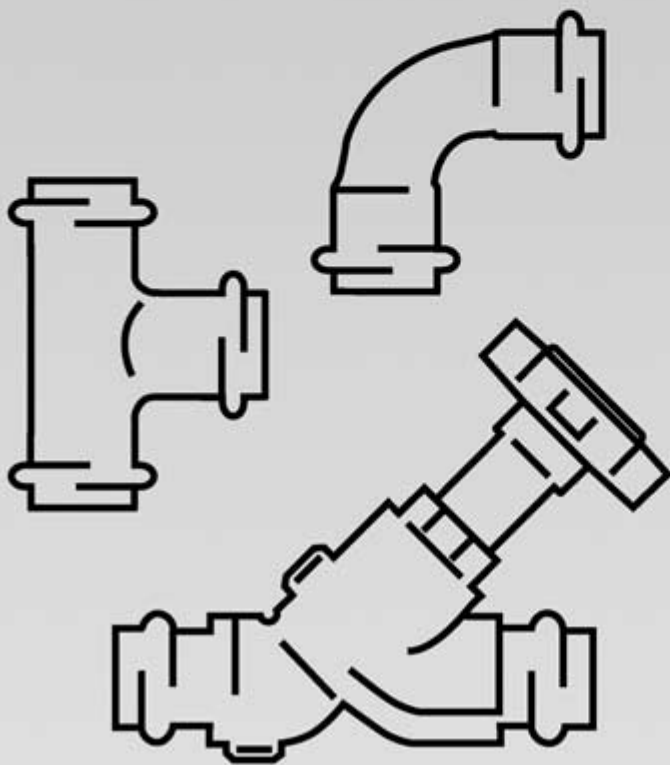

viega

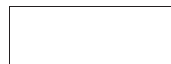

Spojovací systém měděných trubek s lisovací spojovací technikou pro instalaci pitné vody a topení, pro Cu-trubky podle DIN EN 1057, přezkoušeno podle DVGW-pracovního listu W 534, s trubkami podle DVGW-pracovního listu GW 392, se zkušební značkou DVGW.

Tvarově stabilní pro rychlé a čisté instalace pitné vody a topení ve sklepních, stoupacích a etážových rozvodech.

Zalisováno zastudena během několika sekund se všemi z toho vyplývajících výhodami.

Žádné spoje prováděné pájením nebo svárováním, tedy také žádné nebezpečí požáru – obzvláště důležité při provádění sanací.

Spojky Profipress jsou vybaveny **SC-Contur** - bezpečnostní konturou, která je umístěna na drážce lisovací spojky, jejíž funkcí je rozpoznání nezalisovaného místa spoje pomocí vytékající vody při plnění zařízení.

SC-Contur je certifikována a splňuje požadavky DVGW-pracovního listu W 534, bod. 12.14, na spoje s nucenou netěsností.

Rozsáhlý sortiment trubkových spojek vyhovuje všem různorodým variantám instalací a připojení.

Velikost spojek: 12, 15, 18, 22, 28, 35, 42 a 54 mm jakož i 64,0, 76,1,88,9 a 108,0 mm.

Systém dopojení topných těles profipress se vyznačuje malým počtem systémových komponentů, které jsou optimálně navzájem přizpůsobeny.

Pro značkové měděné trubky podle DIN EN 1057, např. trubky SANCO[®], WICU[®] a cuprotherm[®].

Velikost spojek: 10, 12, 14, 15, 18, 22 a 28 mm.

Materiály měď/červený bronz případně měď/měď umožňují zachování tradičních instalačních zvyklostí.

Elektrohydraulické systémové lisovací nástroje jakož i akumulátorové systémové lisovací nástroje zhotovují nerozebíratelná, pevná spojení.

Oblasti použití profipress:

- Pitná voda
 - Dešťová voda
 - Topení
 - Dopojení topných těles
 - Solární zařízení (ploché kolektory/vakuové kolektory*)
 - Požární vodovody
 - Požární trysky
 - Zařízení se stlačeným vzduchem
 - Inertní plyny
 - Rozvody s chladicí vodou
 - Zařízení s dálkovým zásobováním teplem*
 - Zařízení s nízkotlakou párou*
- *ve spojení s Viega FKM-těsnícím prvkem

Maximální provozní teploty a tlaky v jednotlivých oblastech použití vyhledejte prosím v technických podkladech.

Vedle oblasti použití v domovní a podnikové technice je profipress také použitelný v průmyslových stavbách a zařízeních.

Dále nabízí Profipress tzv. Labs-freie fitinky (zbavené substancí poškozujících proces lakování) pro výstavbu průmyslových zařízení, kde je tento požadavek vyžadován (dotazy k této problematice v závodech Attendorn).



EAN-Code

Číslo EAN je sestaveno z konstantního čísla výrobce 4015211 a jednotlivých šestimístných čísel artiklů, v tomto příkladě 305 611. Výměna posledních šesti pozic za čísla artiklů dává kód EAN.

° = VdS-schválení (schválení pro použití v zařízeních protipožárních trysek)

Obsah

Sanita/topení:

Oblouky a kolena	4
T-kusy a nadoblouky	7
Závitové přechody a objímky	10
Šroubení, víčka a přírubové přechody	15
Systémové uzavírací kulové ventily z červeného bronzu	28
Kulové kohouty	31

Sanita:





Přípojky armatur, montážní jednotky a pohlcovače hluku	20
Vnitřně ložená technika Smartloop: Připojovací sada pro vnitřně ložené cirkulační potrubí a příslušenství	25
Systémové uzavírací ventily z červeného bronzu	27
Podomítkové uzavírací ventily a vybavovací sety	30





Připojení topných těles:

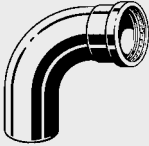

Rozdělovače, křížové T-kusy a tvarovky	32
Radiátorové přípojky a příslušenství	33
Vývody ze stoupačí trubky	37
Připojení ze soklových lišť a na topná tělesa	38

Průmysl:

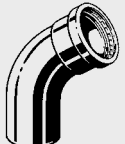
Hadicové nátrubky	41
Nářadí	41
Jednotlivé díly	43

		Objednací údaje	Předběžné balení	Art. č.		
Sanita/topení: Oblouky a kolena						
	Profipress-oblouk 90°, s SC-Contur, z mědi, <u>model 2416</u>	d				
		12	10	291 488		
		14	10	443 863		
		15	10/100	291 501		
		16	10	443 870		
		18	10/100	291 495		
		°22	10/100	291 518		
		°28	5/50	291 525		
		°35	5	291 532		
		°42	5	291 549		
°54		291 556				
	Profipress XL-oblouk 90°, s SC-Contur, z mědi, <u>model 2416XL</u>	d				
		64,0		577 681		
		76,1		476 847		
		88,9		476 854		
108,0		476 861				
	Profipress-oblouk 90°, s SC-Contur, z mědi, l x A, <u>model 2416.1</u>	d				
		12	10	291 648		
		14	10	444 099		
		15	10/100	291 662		
		16	10	444 105		
		18	10/100	291 655		
		°22	10/100	291 679		
		°28	5/50	291 686		
		°35	5	291 693		
		°42	5	291 709		
°54		291 716				
	Profipress XL-oblouk 90°, s SC-Contur, z mědi, l x A, <u>model 2416.1XL</u>	d				
		64,0		577 698		
		76,1		476 878		
		88,9		476 885		
108,0		476 892				
	Profipress-redukovaný oblouk 90°, s SC-Contur, z mědi, <u>model 2416.2</u>	d x d				
		15 x 12	5	629 281		

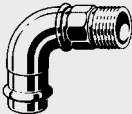
	Objednací údaje	Předběžné balení	Art. č		
 <p>Profipress-oblouk 45°, s SC-Contur, z mědi, <u>model 2426</u></p>	d				
	12	10	292 409		
	14	10	444 051		
	15	10/100	292 348		
	16	10	444 068		
	18	10/100	292 416		
	° 22	10/100	292 355		
	° 28	5/50	292 362		
	° 35	5	292 379		
	° 42	5	292 386		
	° 54		292 393		
 <p>Profipress XL-oblouk 45°, s SC-Contur, z mědi, <u>model 2426XL</u></p>	d				
	64,0		577 766		
	76,1		476 908		
	88,9		476 915		
	108,0		476 922		
 <p>Profipress-oblouk 45°, s SC-Contur, z mědi, l x A, <u>model 2426.1</u></p>	d				
	12	10	292 577		
	14	10	444 112		
	15	10/100	292 508		
	16	10	444 129		
	18	10/100	292 560		
	° 22	10/100	292 515		
	° 28	5/50	292 522		
	° 35	5	292 539		
	° 42	5	292 546		
	° 54		292 553		
 <p>Profipress XL-oblouk 45°, s SC-Contur, z mědi, l x A, <u>model 2426.1XL</u></p>	d				
	64,0		577 773		
	76,1		476 939		
	88,9		476 946		
	108,0		476 953		
 <p>Profipress-redukovaný oblouk 45°, s SC-Contur, z mědi, <u>model 2426.2</u></p>	d x d				
	15 x 12	5	629 298		

		Objednací údaje	Předběžné balení	Art. č.
	Sanpress-oblouk 90°, s SC-Contur, z červeného bronzu, s R-závitem, model 2214	d x R		
		12 x 3/8	5	290 863
		12 x 1/2	5	290 870
		14 x 1/2	5	444 006
		15 x 3/8	5	314 361
		15 x 1/2	5	112 950
		15 x 3/4	5	443 030
		16 x 1/2	5	444 013
		18 x 1/2	5	281 205
		18 x 3/4	5	314 354
		22 x 3/4	5	115 623
		28 x 1	5	118 730
		35 x 1 1/4	5	127 329
		42 x 1 1/2		128 500
		54 x 2		197 988
	Sanpress-zástrčné koleno 90°, z červeného bronzu, s Rp-závitem, model 2214.3	d x Rp		
		15 x 1/2	5	308 001
	Sanpress-koleno 90°, s SC-Contur, z červeného bronzu, s Rp-závitem, model 2214.2	d x Rp		
		12 x 3/8	5	290 924
		12 x 1/2	5	290 931
		14 x 1/2	5	444 020
		15 x 3/8	5	298 241
		15 x 1/2	5	108 441
		15 x 3/4	5	314 385
		16 x 1/2	5	444 037
		18 x 1/2	5	281 236
		18 x 3/4	5	298 227
		22 x 1/2	5	298 234
		22 x 3/4	5	283 711
		22 x 1	5	314 378
		28 x 1/2	5	442 033
		28 x 3/4	5	446 611
		28 x 1	5	283 728
		35 x 1 1/4	5	283 704
		42 x 1 1/2		299 415
		54 x 2		299 422

Objednáací
údaje

Předběžné
balení

Art. č.

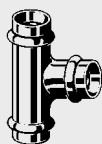

**Sanita/topení:
T-kusy a nadoblouky**





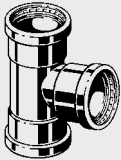
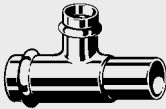
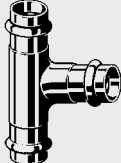

**Profipress-T-kus,
s SC-Contur,
z mědi,
model 2418**

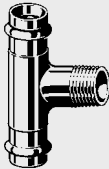
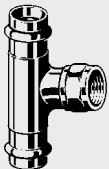

d x d x d

12		10	291 884
12 x 15 x 12		10	322 717
14		10	443 887
14 x 12 x 14		10	443 900
15	10/100	10	291 952
15 x 12 x 12		10	291 907
15 x 12 x 15		10	291 914
15 x 15 x 12		5	315 085
15 x 18 x 15		10	322 724
15 x 22 x 15		10	322 700
16		10	443 894
16 x 12 x 14		5	443 917
16 x 14 x 16		10	443 924
18	10/100	10	291 891
18 x 12 x 15		5	365 073
18 x 12 x 18		10	324 827
18 x 14 x 18		10	443 931
18 x 15 x 15		10	291 921
18 x 15 x 18	10/50	10	291 938
18 x 16 x 18		10	443 948
18 x 18 x 15		10	315 009
18 x 22 x 18		10	322 694
° 22	10/100	10	291 969
22 x 12 x 22		10	324 834
22 x 14 x 22		10	443 955
22 x 15 x 15		10	292 010
22 x 15 x 18		5	315 078
22 x 15 x 22	10/50	10	292 027
22 x 16 x 22		10	443 962
22 x 18 x 15		5	315 061
22 x 18 x 18		5	315 054
22 x 18 x 22	10/50	10	291 945
22 x 22 x 15		5	315 047
22 x 22 x 18		5	315 030
° 22 x 28 x 22		5	322 687
° 28	5/50	5	291 976
28 x 15 x 22		5	324 841
28 x 15 x 28	5/50	5	295 189
28 x 18 x 22		5	324 858
28 x 18 x 28		5	315 023
° 28 x 22 x 22		5	307 899
° 28 x 22 x 28		5	295 196
° 28 x 28 x 22		5	315 016
° 35		5	291 983
35 x 15 x 35		5	324 865
35 x 18 x 35		5	324 872
° 35 x 22 x 28		5	324 889
° 35 x 22 x 35		5	292 034
° 35 x 28 x 28		5	324 896
° 35 x 28 x 35		5	292 041
° 35 x 35 x 22		5	365 882
° 35 x 35 x 28		5	365 080
° 42		5	291 990
° 42 x 22 x 42		5	324 902
° 42 x 28 x 42		5	292 058
° 42 x 35 x 42		5	292 065
° 54			292 003
° 54 x 22 x 54			324 919
° 54 x 28 x 54			324 926
° 54 x 35 x 54			324 933
° 54 x 42 x 54			292 072

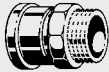
	Objednáací údaje	Předběžné balení	Art. č.
 <p>Profipress XL-T-kus, s SC-Contur, z mědi, <u>model 2418XL</u></p>	d x d x d		
	64,0		577 728
	64,0 x 35 x 64,0		577 735
	64,0 x 42 x 64,0		577 742
	64,0 x 54 x 64,0		577 759
	76,1		476 960
	76,1 x 54 x 76,1		476 977
	88,9		476 984
	88,9 x 54 x 88,9		476 991
	88,9 x 76,1 x 88,9		477 004
108,0		477 011	
108,0 x 54 x 108,0		477 028	
108,0 x 76,1 x 108,0		477 035	
108,0 x 88,9 x 108,0		477 042	
 <p>Profipress-T-kus, s SC-Contur, z mědi, se zásuvným koncem, <u>model 2418.1</u></p>	d x d x d		
	22 x 15 x 22	5	477 356
 <p>Sanpress-T-kus, s SC-Contur, z červeného bronzu, <u>model 2218</u></p>	d x d x d		
	28 x 28 x 15	5	314 132
	28 x 28 x 18	5	314 163
	42 x 15 x 42		314 224
	° 42 x 35 x 35		283 551
° 54 x 42 x 42		187 279	
 <p>Profipress-nadoblouk, s SC-Contur, z mědi, <u>model 2427</u></p>	d		
	12	10	322 359
	15	10	322 342
	18	10	322 335
22	10	322 328	
 <p>Profipress-nadoblouk, s SC-Contur, z mědi, <u>model 2428</u></p>	d		
	15	10	352 134
	18	10	352 141
	22	10	352 158





		Objednáací údaje	Předběžné balení	Art. č.	
	<p>Sanpress-T-kus, s SC-Contur, z červeného bronzu, s R-závitem, <u>model 2217.1</u></p>	d x R x d			
		18 x 3/4 x 18	5	281 328	
		22 x 3/4 x 22	5	194 123	
		28 x 3/4 x 28	5	194 130	
		35 x 3/4 x 35	5	194 147	
		42 x 3/4 x 42		273 231	
		54 x 3/4 x 54		197 858	
		54 x 1 x 54		310 929	
		54 x 1 1/4 x 54		310 936	
	<p>Sanpress-T-kus, s SC-Contur, z červeného bronzu, s Rp-závitem, <u>model 2217.2</u></p>	d x Rp x d			
		12 x 1/2 x 12	5	290 986	
		15 x 3/8 x 15	5	313 951	
		15 x 1/2 x 15	5	115 630	
		18 x 1/2 x 18	5	281 359	
		° 22 x 1/2 x 22	5	115 944	
		° 22 x 3/4 x 22	5	313 975	
		° 28 x 1/2 x 28	5	119 768	
		° 28 x 3/4 x 28	5	313 968	
		° 35 x 1/2 x 35	5	121 945	
		° 35 x 1 x 35		361 204	
		° 42 x 1/2 x 42		126 230	
		° 42 x 1 x 42		361 211	
		° 54 x 1/2 x 54		197 353	
° 54 x 1 x 54		361 228			
	<p>Profipress XL-T-kus, s SC-Contur, z mědi, s Rp-závitem, <u>model 2417.2XL</u></p>	d x Rp x d			
		64,0 x 3/4 x 64,0		577 704	
		64,0 x 1 x 64,0		577 711	
		76,1 x 3/4 x 76,1		534 073	
		76,1 x 2 x 76,1		534 080	
		88,9 x 3/4 x 88,9		534 097	
		88,9 x 2 x 88,9		534 103	
		108,0 x 3/4 x 108,0		534 110	
		108,0 x 2 x 108,0		534 127	

	Objednací údaje	Předběžné balení	Art. č.
 <p>Sanita/topení: Závitové přechody a objímky</p> <p>Sanpress-přechodka, s SC-Contur, z červeného bronzu, s vícehranem, s R-závitem, model 2211</p>	d x R		
	12 x 3/8	5	290 771
	12 x 1/2	5	290 764
	14 x 3/8	5	443 689
	14 x 1/2	5	443 696
	15 x 3/8	5	297 985
	15 x 1/2	5/100	105 044
	15 x 3/4	5	287 764
	16 x 1/2	5	443 702
	16 x 3/4	5	443 719
	18 x 1/2	5	283 490
	18 x 3/4	5	283 230
	° 22 x 1/2	5	297 961
	° 22 x 3/4	5	104 306
	° 22 x 1	5	287 771
	° 28 x 3/4	5	297 954
	° 28 x 1	5	106 508
	° 28 x 1 1/4	5	297 978
	° 35 x 1	5	297 947
	° 35 x 1 1/4	5	110 352
° 35 x 1 1/2	5	314 651	
° 42 x 1 1/4	5	297 930	
° 42 x 1 1/2		115 340	
° 54 x 1 1/2		314 668	
° 54 x 2		195 267	
 <p>Profipress XL-přechodka, s SC-Contur, z mědi, s vícehranem, s R-závitem, model 2411XL</p>	d x R		
	64,0 x 2 1/2		577 674
	76,1 x 2 1/2		534 134
	88,9 x 3		534 141
	108,0 x 4		534 158
 <p>Sanpress-přechodka, s SC-Contur, z červeného bronzu, s vícehranem, s Rp-závitem, model 2212</p>	d x Rp		
	12 x 3/8	5	291 075
	12 x 1/2	5	291 068
	14 x 1/2	5	443 726
	15 x 3/8	5	298 074
	15 x 1/2	5	107 543
	15 x 3/4	5	298 098
	16 x 1/2	5	443 733
	18 x 1/2	5	283 483
	18 x 3/4	5	294 519
	° 22 x 1/2	5	298 067
	° 22 x 3/4	5	108 465
	° 22 x 1	5	298 128
	° 28 x 1/2	5	428 174
	° 28 x 3/4	5	298 081
	° 28 x 1	5	114 329
	° 28 x 1 1/4	5	298 104
	° 35 x 3/4	5	357 542
	° 35 x 1	5	298 111
	° 35 x 1 1/4	5	116 774
° 42 x 1 1/4		298 050	
° 42 x 1 1/2		124 236	
° 54 x 1 1/2		365 097	
° 54 x 2		195 304	



		Objednáací údaje	Předběžné balení	Art. č.		
	Profipress XL-přechodka, s SC-Contur, z mědi, s vícehranem, s Rp-závitem, <u>model 2412XL</u>	d x Rp 64,0 x 2 1/2		577 667		
	Sanpress-přechodka, z červeného bronzu, s NPT-závitem, s lisovacím přípojem, <u>model 2212.2</u>	d x NPT 15 x 1/2 22 x 3/4 28 x 1* 35 x 1 1/4* 42 x 1 1/2 54 x 2*		5 493 912 5 493 929 5 493 936 5 493 943 493 950 493 967		
	Profipress-posuvná objímka, s SC-Contur, z mědi, <u>model 2415.3</u>	d 15 18 22 28 35 42 54	10 10 10 5 5 5	461 256 461 263 461 270 461 287 461 294 461 317 461 300		
	Sanpress-přechodka, s SC-Contur, z červeného bronzu, s Rp-závitem, <u>model 2212.3</u>	d x Rp 15 x 1/2 18 x 1/2 22 x 1/2		5 287 016 5 298 913 5 287 009		
	Sanpress-přechodka, s SC-Contur, z červeného bronzu, s Rp-závitem, zvukově izolující, <u>model 2212.4</u>	d x Rp 15 x 1/2* 18 x 1/2* 22 x 1/2*		5 335 007 5 335 021 5 335 014		
	Sanpress-zásuvná tvarovka, z červeného bronzu, s vícehranem, s R-závitem, <u>model 2211.1</u>	d x R 12 x 1/2 15 x 1/2 18 x 1/2 18 x 3/4 22 x 1/2 22 x 3/4 28 x 1 35 x 1 1/4 42 x 1 1/2		5 291 310 5 115 418 5 285 081 5 285 104 5 119 676 5 116 767 5 122 034 5 125 288 132 231		

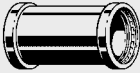

* = Dodávka pouze z doběhu skladových zásob

		Objednací údaje	Předběžné balení	Art. č.
	Sanpress-řechodka, z řerveného bronzu, s NPT-závitem, s lisovacím řepojem, <u>model 2211.2</u>	d x NPT		
		15 x 1/2	5	493 851
		22 x 3/4	5	493 868
		28 x 1	5	493 875
		35 x 1 1/4	5	493 882
		54 x 2		493 905
	Sanpress-zásuvná tvarovka, z řerveného bronzu, s víceřranem, s Rp-závitem, <u>model 2212.1</u>	d x Rp		
		12 x 1/2	5	291 341
		15 x 1/2	5	117 733
		18 x 1/2	5	287 085
		18 x 3/4	5	287 108
		22 x 1/2	5	120 917
		22 x 3/4	5	117 481
		28 x 3/4	5	130 954
		28 x 1	5	122 942
		35 x 1	5	134 730
		35 x 1 1/4	5	130 589
		42 x 1 1/2		135 430
		54 x 2		199 104
	Profipress-obřímka, s SC-Contur, z ředi, <u>model 2415</u>	d		
		12	10	292 737
		15	10/100	292 690
		16	10	443 856
		18	10/100	292 744
		° 22	10/100	292 683
		° 28	5/50	292 676
		° 35	5	292 706
		° 42	5	292 713
		° 54		292 720
	Profipress XL-obřímka, s SC-Contur, z ředi, <u>model 2415XL</u>	d		
		64,0		577 582
		76,1		477 059
		88,9		477 066
		108,0		477 073
	Sanpress-obřímka, z řerveného bronzu, redukovaná, <u>model 2215.2NC</u> Upozornění: Lisovaný spoj 14 mm se provádí s lisovací řelistí 15 mm, lisovaný spoj 16 mm se provádí s lisovací řelistí 18 mm.	d x d		
		15 x 14	5	363 420
		16 x 15	5	363 437
		18 x 16	5	363 444





	Objednáací údaje	Předběžné balení	Art. č.	
 <p>Profipress-objímka, s SC-Contur, z mědi, redukovaná, <u>model 2415.2</u></p>	d x d			
	15 x 12	10	325 770	
	18 x 15	10	325 787	
	22 x 15	10	325 794	
	22 x 18	10	325 800	
	° 28 x 22	5	325 817	
	° 35 x 28	5	328 269	
	° 42 x 35		328 252	
° 54 x 42		328 276		
 <p>Sanpress-posuvná objímka, s SC-Contur, z červeného bronzu, <u>model 2215.5</u></p>	d			
	15	5	119 485	
	18	5	287 061	
	° 22	5	119 041	
	° 28	5	122 133	
	° 35	5	124 335	
	° 42		131 494	
	° 54		216 153	
 <p>Sanpress-posuvná objímka, s SC-Contur, z červeného bronzu, se zásuvným koncem, <u>model 2215.4</u></p>	d			
	22	5	588 533	
	28	5	588 540	
35	5	588 557		
 <p>Profipress XL-posuvná objímka, s SC-Contur, z mědi, <u>model 2415.5XL</u></p>	d			
	64,0		577 650	
	76,1		477 080	
	88,9		477 097	
108,0		477 103		
 <p>Profipress-redukční tvarovka, s SC-Contur, z mědi, <u>model 2415.1</u></p>	d x d			
	15 x 12	10	296 414	
	16 x 12	10	443 788	
	16 x 14	10	443 795	
	18 x 12	10	298 586	
	18 x 15	10	296 407	
	18 x 16	10	443 818	
	22 x 15	10/50	296 377	
	22 x 16	10	443 832	
	22 x 18	10	296 391	
	28 x 15	5	296 469	
	28 x 18	10	296 384	
	° 28 x 22	10/50	296 506	
	° 35 x 22	5	296 452	
	° 35 x 28	5	296 490	
	° 42 x 22	5	296 445	
	° 42 x 28	5	296 483	
	° 42 x 35	5	296 476	
	° 54 x 28	5	366 476	
	° 54 x 35	5	296 438	
° 54 x 42	5	296 421		

	Objednací údaje	Předběžné balení	Art. č.
	d x d		
	15 x 16 18 x 16	5 5	323 714 323 721
	d x d		
	64,0 x 42 64,0 x 54 76,1 x 54 76,1 x 64,0 88,9 x 54 88,9 x 76,1 108,0 x 54 108,0 x 76,1 108,0 x 88,9		577 605 577 612 477 110 587 505 477 127 477 134 477 141 477 158 477 165
	d x d		
	16 x 15 20 x 15 20 x 18	5 5 5	288 068 298 876 298 883
	d x d		
	14 x 12 14 x 15 16 x 12 16 x 15 18 x 12 18 x 15 18 x 18 20 x 22 25 x 22	5 5 5 5 5 5 5 5 5	608 071 608 088 608 095 655 389 608 101 655 396 608 118 608 125 608 132
	(DN) d		
	(25) 28 (32) 35	5	588 564 588 328
	d x d		
	14 x 15 16 x 15 18 x 15 20 x 15	5 5 5 5	608 194 608 200 608 217 608 224

	Objednáací údaje	Předběžné balení	Art. č.	
 <p>Sanita/topení: Šroubení, víčka a přírubové přechody</p>	<p>Sanpress-šroubení, s SC-Contur, z červeného bronzu, s těsněním na plochu, model 2260</p>	d		
		12 5 15 293 017 18 126 148 22 287 436 28 126 124 35 124 311 42 130 947 54 132 446 226 329		
 <p>Sanpress-šroubení, s SC-Contur, z červeného bronzu, s těsněním na plochu, s Rp-závitem, model 2262</p>	<p>d x Rp</p>	12 x 1/2 5 15 x 1/2 293 024 15 x 3/4 131 937 18 x 1/2 133 160 18 x 3/4 283 384 22 x 3/4 314 910 22 x 1 125 318 28 x 3/4 133 900 28 x 1 365 103 35 x 1 1/4 128 975 42 x 1 1/2 138 875 54 x 2 141 745 222 017		
		12 x 3/8 5 12 x 1/2 5 291 372 15 x 1/2 291 389 15 x 3/4 120 108 18 x 1/2 140 878 18 x 3/4 283 360 22 x 1/2 283 377 22 x 3/4 142 674 22 x 1 119 133 28 x 3/4 148 492 28 x 1 365 110 35 x 1 1/4 120 047 42 x 1 1/2 128 425 54 x 2 135 966 221 997		
 <p>Sanpress-kolenové šroubení, s SC-Contur, z červeného bronzu, s těsněním na plochu, s Rp-závitem, model 2255</p>	<p>d x Rp</p>	12 x 1/2 5 15 x 1/2 5 292 980 18 x 1/2 5 125 660 18 x 3/4 5 283 469 22 x 3/4 5 283 452 22 x 1 5 122 614 28 x 1 5 132 637 35 x 1 1/4 5 128 159 42 x 1 1/2 5 132 729 54 x 2 139 872 221 676		



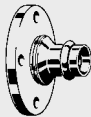
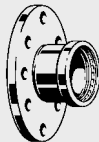



	Objednací údaje	Předběžné balení	Art. č.
 <p>Sanpress-šroubení, s SC-Contur, z červeného bronzu, s těsněním na plochu, <u>model 2263</u></p>	d x G		
	12 x 3/8	5	475 956
	12 x 1/2	5	380 878
	12 x 3/4	5	293 611
	° 14 x 1/2	5	443 849
	° 14 x 3/4	5	444 150
	14 x 3/8	5	476 786
	15 x 3/8	5	475 963
	15 x 1/2	5	380 885
	15 x 3/4		265 663
	15 x 1	5	305 000
	15 x 1 1/4		424 534
	° 16 x 1/2	5	444 167
	° 16 x 3/4	5	444 174
	18 x 3/4		283 391
	18 x 1	5	305 017
	22 x 3/4	5	351 502
	° 22 x 1		265 687
	° 22 x 1 1/4	5	367 015
	° 22 x 1 1/2	5	305 260
	° 28 x 1 1/4		265 700
	° 28 x 1 1/2	5	305 048
	° 35 x 1 1/2		265 731
	° 35 x 2	5	305 024
	° 42 x 1 3/4		265 304
	° 42 x 2		305 031
	° 54 x 2 1/4		426 743
° 54 x 2 3/8		265 328	
° 54 x 2 1/2		341 961	
° 54 x 2 3/4		426 750	
 <p>Sanpress XL-šroubení, z červeného bronzu, s těsněním na plochu, <u>model 2263XL</u></p>	d x G		
	76,1 x 3		365 127
	88,9 x 3 1/2		365 134
 <p>Sanpress-šroubení, z červeného bronzu, s těsněním na plochu, <u>model 2264</u></p>	d x G		
	15 x 3/4	5	338 503
	18 x 3/4	5	338 510
	22 x 1	5	338 527
	28 x 1 1/4	5	338 534
	35 x 1 1/2	5	338 541
	42 x 1 3/4		338 558
	54 x 2 3/8		338 565



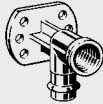

	Objednací údaje	Předběžné balení	Art. č.		
 <p>Sanpress-izolační šroubení, s SC-Contur, z červeného bronzu, s lisovacím přípojem a závitovým hrdlem, s těsněním na plochu, <u>model 2267</u></p>	d x Rp				
	15 x 1/2		469 450		
	15 x 3/4		469 467		
	18 x 1/2		469 474		
	18 x 3/4		469 481		
	22 x 3/4		469 498		
	22 x 1		469 504		
	28 x 1		469 511		
	35 x 1 1/4		469 528		
	42 x 1 1/2		469 535		
54 x 2		469 542			
 <p>Odtlačovací zátka, z mosazi, s kohoutem KFE, pro tlakovou zkoušku, příp. pro přechodně uzavřené úseky potrubí, <u>model 2269</u></p>	d				
	12		290 801		
	15		141 523		
	18		289 423		
	22		140 557		
	28		142 568		
	35		144 111		
	42		144 999		
	54		187 798		
 <p>Axiální kompenzátor, s SC-Contur, lisovací spojka z červeného bronzu, vlnovec z ušlechtilé oceli, pro vyrovnání roztažnosti ve sklepních potrubích, stoupačkách a etážových přípojných potrubích v topenářské a sanitární technice, <u>model 2251</u></p>	d				
	15		329 945		
	18		329 952		
	22		329 969		
	28		329 976		
	35		329 983		
	42		329 990		
54		330 002			
 <p>Profipress-uzavírací koncová tvarovka, z mědi, <u>model 2457</u></p>	d				
	15	10	330 903		
	18	10	330 897		
	22	5	314 576		
	28	5	314 569		
	35	5	314 552		
	42		314 545		
	54		314 538		

		Objednací údaje	Předběžné balení	Art. č.		
	Profipress-víčko, s SC-Contur, z mědi, <u>model 2456</u>	d				
		12	10	349 295		
		14	10	444 075		
		15	10	349 301		
		16	10	444 082		
		18	10	349 363		
		° 22	10	349 356		
		° 28	5	349 349		
		° 35	5	349 332		
		° 42		349 325		
		° 54		349 318		
	Profipress XL-víčko, z mědi, s Rp-závitem (např. pro vyprázdnění), <u>model 2456XL</u>	d x Rp				
		64,0 x 3/4		577 780		
		76,1 x 3/4		534 165		
		88,9 x 3/4		534 172		
108,0 x 3/4		534 189				
	Sanpress-přírubová přechodka, s SC-Contur, z červeného bronzu, s lisovacím přípojem, s volnou přírubou PN 10/16, z oceli, ošetřena černou práškovou barvou, <u>model 2259,5</u>	(DN) d				
		(25) 28		479 855		
		(32) 35		479 879		
		(40) 42		479 886		
		(50) 54		479 893		
	Profipress XL-přírubový přechod, z mědi, s lisovacím přípojem, s volnou přírubou PN 10/16, z oceli, ošetřeno černou práškovou barvou, <u>model 2459,5XL</u>	(DN) d				
		(65) 64,0		577 797		
		(65) 76,1		534 042		
		(80) 88,9		534 059		
		(100) 108,0		534 066		
	Sanpress XL-příruba PN 16, z červeného bronzu, s Rp-závitem, <u>model 2259,2XL</u>	(DN) Rp				
		(65) 2 1/2*		362 867		
		(80) 3		641 603		
		(100) 4		641 610		

Profipress s SC-Contur **A1**

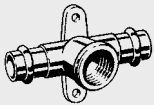
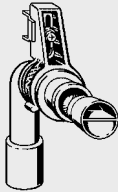
	Objednací údaje	Předběžné balení	Art. č		
 <p>Sada příslušenství, pro přírubové spojení, skládá se z: 4 šroubů, 8 podložek a 4 matic z pozinkované oceli, <u>model 2259.7</u></p>	DN (PN) M x délka 25 (16) M12 x 65 32-50 (16) M16 x 70		494 056 494 063		
 <p>Sada příslušenství, pro přírubové spojení, skládá se z: 8 šroubů, 16 podložek a 8 matic z pozinkované oceli, <u>model 2259.7XL</u></p>	DN (PN) M x délka 65-100 (16) M16 x 70		494 087		
 <p>Těsnění, z AFM 34 bez azbestu, <u>model 2259.9</u></p>	(DN) PN (25) 16 (32) 16 (40) 16 (50) 16	10 10 10 10	409 128 409 135 409 142 409 258		
 <p>Těsnění, z AFM 34 bez azbestu, <u>model 2259.9XL</u></p>	(DN) PN (65) 16 (80) 16 (100) 16	10 10 10	356 293 356 309 356 316		

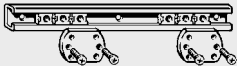
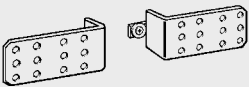
	Objednací údaje	Předběžné balení	Art. č.			
 <p>Sanita: Přípojky armatur, montážní jednotky a pohlcovače hluku</p> <p>Sanpress-nástěnka, s SC-Contur, z červeného bronzu, s dlouhým přípojovacím kolenem na zkracování, <u>model 2225</u></p>	d x Rp x délka 15 x 1/2 x 45	5/25	116 552			
	 <p>Sanpress-nástěnka, s SC-Contur, z červeného bronzu, <u>model 2225.5</u></p>	d x Rp 12 x 1/2 14 x 1/2 15 x 1/2 16 x 1/2 18 x 1/2 18 x 3/4 22 x 1/2 22 x 3/4	5 5 5/100 5 5/50 5 5 5 5	291 013 444 044 107 345 444 556 281 502 335 236 335 229 116 057		
 <p>Ochranná manžeta, z umělé hmoty, k nástěnné tvarovce 15 x 1/2, <u>model 2125.59</u></p>			10	351 496		
		 <p>Silenta-pohlcovač hluku, pryžový, pro nástěnky, s držákem na našroubování, <u>model 1412.891</u></p>	pro d x Rp 15/18 x 1/2 22 x 3/4	5 5	104 801 126 384	
 <p>Sanpress-nástěnka, s SC-Contur, z červeného bronzu, <u>model 2225.6</u></p>			d x Rp 15 x 1/2	5	347 307	
		 <p>Sanpress-dvojitá nástěnka, s SC-Contur, z červeného bronzu, <u>model 2225.7</u></p>	d x Rp x d 15 x 1/2 x 15 22 x 1/2 x 22		644 857 627 256	

	Objednací údaje	Předběžné balení	Art. č	
 <p>Sanpress-nástěnný T-kus, s SC-Contur, z červeného bronzu, model 2217.3</p>	d x Rp x d 15 x 1/2 x 15 22 x 1/2 x 22		644 864 625 726	
 <p>Odtokový oblouk, z umělé hmoty, s umyvadlovou předstěnovou svorkou, k upevnění na nosník armatur Viegaswift nebo AP-předstěnový blok Viega Mono pro armatury, s gumovou vložkou 40/30, se zátkou, model 2125.9</p>	DN 40/50		329 730	
 <p>Držák, z pozinkované oceli, pro vyzdívký a předstěnové instalace, odhlučňeno, model 2021.7</p>	rozteč 70/150		651 350	
 <p>Držák, z pozinkované oceli, pro upevnění nástěnek, odhlučňový, model 2141.3</p>	rozteč 80-150		581 701	
 <p>Držák, z pozinkované oceli, k bočnímu upevnění modelů 2141 a 2141.3, model 2141.4</p>			586 706	
 <p>Sanpress-průchodka stěnou, s SC-Contur, rohová, z červeného bronzu, s montážní sadou, model 2232.11</p> <ul style="list-style-type: none"> • pro připoj do podom. splachovací nádržky 	d x Rp x G x délka 15 x 1/2 x 3/4 x 25* 15 x 1/2 x 3/4 x 55* 15 x 1/2 x 3/4 x 65*		328 412 328 399 328 429	

* = Dodávka pouze z dobehu skladových zásob

	Objednací údaje	Předběžné balení	Art. č.		
 <p>Sanpress-průchodka stěnou, s SC-Contur, přímá, z červeného bronzu, s montážní sadou, <u>model 2232.31</u></p>	d x Rp x G x délka 15 x 1/2 x 3/4 x 30*		328 436		
 <p>Sanpress-stěnová průchodka, s SC-Contur, rohová, z červeného bronzu, <u>model 2232.1</u></p>	d x Rp x G x délka 12 x 3/8 x 3/4 x 35* 15 x 1/2 x 3/4 x 25 15 x 1/2 x 3/4 x 35 15 x 1/2 x 3/4 x 55 15 x 1/2 x 3/4 x 65	5 5 5 5 5	429 829 279 301 279 318 279 288 279 295		
 <p>Sanpress-průchodka stěnou, s SC-Contur, přímá, z červeného bronzu, <u>model 2232.3</u></p>	d x Rp x G x délka 15 x 1/2 x 3/4 x 30	5	325 060		
 <p>Pojistka proti protočení, pozinkovaná ocel, ke stěnovým průchodkám, <u>model 2132</u></p>		25	344 931		
 <p>Montážní sada, ke stěnovým průchodkám, velikost klíče pro montážní sadu: 29 mm, <u>model 1526.414-897</u></p>	G 3/4		104 887		
 <p>Sanpress-montážní jednotka, s SC-Contur, s dlouhými koleny na zkracování z červeného bronzu, s plochým držákem, rozteč 150/200, <u>model 2221</u></p>	d x Rp x délka 15 x 1/2 x 45		124 502		
<p>rozteč 80/100, <u>model 2221.1</u></p>	15 x 1/2 x 45		135 119		





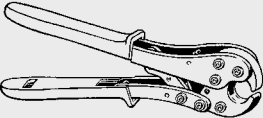
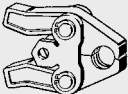

	Objednáací údaje	Předběžné balení	Art. č.		
 <p>Sanpress-montážní jednotka, s SC-Contur, s krátkými koleny z červeného bronzu, se zalomeným držákem,</p> <p>rozteč 150, <u>model 2222</u></p> <p>rozteč 120, <u>model 2222.6EX</u></p>	d x Rp				
	15 x 1/2	10	295 462		
	12 x 3/8		357 351		
 <p>Sanpress-montážní jednotka, s SC-Contur, s krátkými koleny z červeného bronzu, s plochým držákem,</p> <p>rozteč 150, <u>model 2222.05</u></p> <p>rozteč 150, <u>model 2222.6</u></p>	d x Rp				
	15 x 1/2		308 681		
	12 x 3/8*		357 344		
 <p>Sanpress-montážní jednotka, s SC-Contur, rozteč 200, s krátkými koleny z červeného bronzu, se zalomeným držákem, <u>model 2222.1</u></p>	d x Rp				
	15 x 1/2*		308 667		
 <p>Sanpress-montážní jednotka, s SC-Contur, rozteč 100, s krátkými koleny z červeného bronzu, s plochým držákem, <u>model 2222.2</u></p>	d x Rp				
	15 x 1/2		308 674		
 <p>Silenta-pohlčovač hluku, pryžový, s držákem na našroubování, vhodný pro montážní jednotku model 2221 a 2521, <u>model 1415</u></p>	rozteč				
	150/200	5	123 345		
 <p>Sanpress-montážní jednotka, s SC-Contur, <u>pro expanzní nádobu s membránou,</u> s T-kusem, s plochým držákem, <u>model 2218.4</u></p>	d x Rp x d				
	22 x 3/4 x 22		625 078		

* = Dodávka pouze z doběhu skladových zásob

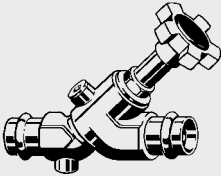
	Objednáací údaje	Předběžné balení	Art. č.
 <p>Montážní jednotka, <u>pro plynové - kombinované/</u> <u>kotelní termy značky Junkers,</u> s přípojkou na prosáklou vodu, všechna kolena z červeného bronzu, koleno pro připojení plynu se závitovým přípojem, všechna ostatní kolena s lisovacím přípojem, se zalomeným držákem, model 2229</p> <p>Upozornění: Pokud je zapotřebí plynovodní připojení 3/4" popř. 1", vyměňte prosím namontované 1/2" koleno.</p>	Rp 1/2	309 398	
 <p>Koleno, 1/2 x 1/2 z červeného bronzu, 3/4 x 3/4; 1 x 1 z mosazi, model 94477.0-713</p>	Rp x Rp 1/2 x 1/2 3/4 x 3/4 1 x 1	374 570 489 298 138 066	

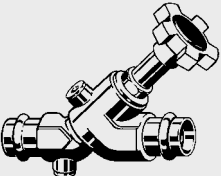
	Objednáací údaje	Předběžné balení	Art. č.		
<p>Sanita: Vnitřně ložená technika Smartloop: Přípojovací sada pro vnitřně ložené cirkulační potrubí a příslušenství</p>  <p>Smartloop - přípojovací sada, pro stoupačí potrubí s teplou vodou s vnitřně loženým cirkulačním potrubím, skládá se z koncové uzavírací tvarovky a přípojného hrdla, vhodné pro stoupačí potrubí s teplou vodou od velikosti 28 mm a cirkulační potrubí velikosti 15 mm ve spojení s trubicí Smartloop o rozměru 12 x 1,0, model 2276.1</p>	<p>d x d 28 x 12 35 x 12 28/35 x 12</p>		<p>470 289 470 272 632 229</p>		
 <p>Trubka Smartloop, jako vnitřně ložené cirkulační potrubí, vhodné k přípojovací sadě model 2276.1, 75 m v kruzích, model 2007.3</p>	<p>d x s 12 x 1,0</p>	<p>75 m</p>	<p>650 032</p>		
 <p>Smartloop - tažná spojka, k protažení vnitřně loženého cirkulačního potrubí, model 2276.9</p>	<p>pro d x s 12 x 1,0</p>		<p>632 236</p>		
 <p>Smartloop - spojka na opravy, k opravám vnitřně ložených cirkulačních potrubí, model 2276.8</p>	<p>pro d x s 12 x 1,0</p>		<p>643 188</p>		
 <p>Nůžky, pro trubky PE-Xc a Smartloop, model 2040</p>	<p>pro d do 32 mm</p>		<p>117 047</p>		

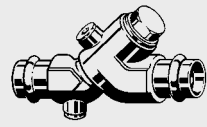

	Objednací údaje	Předběžné balení	Art. č.		
 <p>Montážní kleště, model 1077.2</p>	pro d 12–16		264 604		
 <p>Ruční lisovací nářadí, pro PE-Xc- a PB-systémy, model 2782</p>	pro d 12		401 436		
 <p>Lisovací čelisti, pro systémy PE-Xc a PB, pro lisovací spojky, vhodné k systémovým lisovacím nástrojům: PT2, PT3H, PT3-AH, PT3-EH, Pressgun 4E a 4B, k akumulátorovému lisovacímu nástroji Holger Clasen, Geberit/Mepla-lisovacímu nástroji Typ PWH 75, Typ N 230 V Typ N Akku, Geberit/Mapress-lisovacímu nástroji Typ EFP II, ACO 1, ECO 1, ACO 201, ECO 201, AFP 201, EFP 201 a Ridgid RP 10-S, RP 10-B, RP 330C, RP 330B, model 2799.7</p>	pro d 12		425 302		

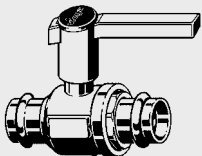
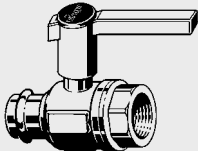
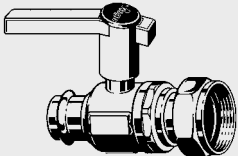
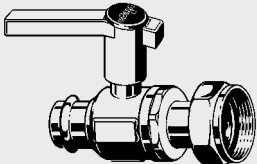
	Objednací údaje	Předběžné balení	Art. č.	
<p>Sanita: Systémové uzavírací ventily z červeného bronzu</p>   <p>Easytop-ventil se šikmým sedlem (přímoprůtočný ventil), s lisovacími přípoji Viega, s SC-Contur, těleso ventilu a vrchní díl ventilu z červeného bronzu podle DIN 50930-6, sedlo ventilu z ušlechtilé oceli, s vřetenovým převodem a indikací polohy otevřeno / zavřeno, ruční kolečko s vyměnitelným označením média zelená / červená, s vypouštěcí zátkou, provozní tlak: 16 bar (PN 16) provozní teplota: 90° C, se zkušební značkou DVGW, <u>model 2237</u></p>	(DN) d (15) 15 (15) 18 (20) 22 (25) 28 (32) 35 (40) 42 (50) 54		5 457 051 5 457 068 5 457 075 5 457 082 457 099 457 105 457 129	
  <p>Easytop-kombinovaný ventil KRV se šikmým sedlem (přímoprůtočný ventil se zamezením zpětného toku), s lisovacími přípoji Viega, s SC-Contur, těleso ventilu a vrchní díl ventilu z červeného bronzu podle DIN 50930-6, sedlo ventilu z ušlechtilé oceli, s vřetenovým převodem a indikací polohy otevřeno / zavřeno, ruční kolečko s vyměnitelným označením média zelená / červená, se zkušebním hrdlem a vypouštěcí zátkou, provozní tlak: 16 bar (PN 16) provozní teplota: 90° C, se zkušební značkou DVGW, <u>model 2238</u></p>	(DN) d (15) 15 (15) 18 (20) 22 (25) 28 (32) 35 (40) 42 (50) 54		5 457 198 5 457 204 5 457 211 5 457 228 457 235 457 242 457 259	
  <p>Easytop-zamezovač zpětného toku, s lisovacími přípoji Viega, s SC-Contur, těleso ventilu a vrchní díl ventilu z červeného bronzu podle DIN 50930-6, sedlo ventilu z ušlechtilé oceli, se zkušebním hrdlem a vypouštěcí zátkou, provozní tlak: 16 bar (PN 16) provozní teplota: 90° C, se zkušební značkou DVGW, <u>model 2239</u></p>	(DN) d (15) 15 (15) 18 (20) 22 (25) 28 (32) 35 (40) 42 (50) 54		5 471 019 5 471 026 5 471 033 5 471 040 471 156 471 163 471 170	

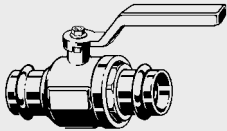

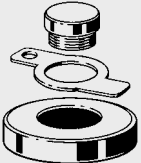

	Objednáací údaje	Předběžné balení	Art. č.
	<p>Sanita/topení: Systémové uzavírací kulové ventily z červeného bronzu</p>		
	<p>Easytop-kulový kohout, s lisovacími přípoji Viega, s SC-Contur, těleso ventilu z červeného bronzu podle DIN 50930-6, s bezúdržbovou ovládací hřídelí, provozní tlak: 16 bar (PN 16), provozní teplota: 110 °C, se zkušební značkou DVGW, model 2270</p>	(DN) d (15) 15 (15) 18 (20) 22 (25) 28 (32) 35 (40) 42 (50) 54	475 857 475 864 475 871 475 888 475 895 475 918 475 925
	<p>Easytop-kulový kohout, s SC-Contur, těleso ventilu z červeného bronzu podle DIN 50930-6, s bezúdržbovou ovládací hřídelí, s lisovacím přípojem a Rp-závitem, provozní tlak: 16 bar (PN 16), provozní teplota: 110 °C, se zkušební značkou DVGW, model 2270.4</p>	(DN) d x Rp (15) 15 x 1/2 (15) 18 x 1/2 (20) 22 x 3/4 (25) 28 x 1 (32) 35 x 1 1/4 (40) 42 x 1 1/2 (50) 54 x 2	587 147 587 154 587 161 587 178 587 185 587 192 587 208
	<p>Easytop-kulový kohout pro čerpadla, s lisovacím přípojem Viega, s SC-Contur, těleso ventilu z červeného bronzu, s bezúdržbovou ovládací hřídelí, s přírubou na čerpadlo a převlečnou matkou, provozní tlak: 10 bar (PN 10), provozní teplota: 110 °C, model 2270.8</p>	(DN) d x G (25) 28 x 1 1/2 (32) 35 x 1 1/2 (32) 35 x 2	587 215 587 239 587 252
	<p>Easytop-kulový kohout pro čerpadla, s gravitační brzdou, s lisovacím přípojem Viega, s SC-Contur, těleso ventilu z červeného bronzu, s bezúdržbovou ovládací hřídelí, otvírací tlak ventilu cca. 10 mbar, s přírubou na čerpadlo a převlečnou matkou, provozní tlak: 10 bar (PN 10), provozní teplota: 110 °C, model 2270.9</p>	(DN) d x G (25) 28 x 1 1/2 (32) 35 x 1 1/2 (32) 35 x 2	587 246 587 260 587 253

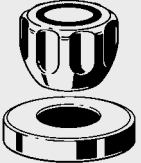
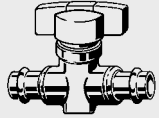

	Objednací údaje	Předběžné balení	Art. č.	
 <p>Kulový kohout, s lisovacími přípoji Viega, s SC-Contur, těleso ventilu z červeného bronzu podle DIN 50930-6, s bezúdržbovou ovládací hřídelí, ovládací páčka z kovu, ošetřeno černou práškovou barvou, provozní tlak: 16 bar (PN 16), provozní teplota: 110 °C, <u>se zkušební značkou DVGW, model 2270.10</u></p>	(DN) d			
	(15) 15		590 437	
	(15) 18		590 444	
	(20) 22		590 451	
	(25) 28		590 468	
	(32) 35		590 475	
(40) 42		590 482		
(50) 54		590 499		

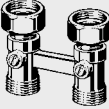
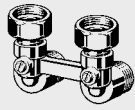

	Objednací údaje	Předběžné balení	Art. č.				
<p>Sanita: Podomítkové uzavírací ventily a vybavovací sady</p>							
	<p>Easytop-podomítkový přímý ventil, s lisovacími přípoji Viega, s SC-Contur, těleso ventilu a vrchní díl z červené bronzi podle DIN 50930-6, s vrchním dílem, s ochranou pro hrubou stavbu, hloubka vestavby do 130 mm, <u>se zkušební značkou DVGW, model 2240</u></p>		<p>d</p> <p>15 18 22</p>	<p>606 343 606 459 606 466</p>			
		<p>Easytop-podomítkový ventil s přímým sedlem, s lisovacími přípoji Viega, s SC-Contur, těleso ventilu a vrchní díl z červeného bronzu podle DIN 50930-6, s vrchním dílem, s ochranou pro hrubou stavbu, hloubka vestavby do 130 mm, <u>se zkušební značkou DVGW, model 2235</u></p>		<p>(DN) d</p> <p>(15) 15 (15) 18 (20) 22 (25) 28</p>	<p>595 937 595 944 596 750 596 767</p>		
			<p>Kulový kohout, z červeného bronzu, pro zásuvný adaptér model 4776, pro uzavření podlaží, <u>model 2143.8</u></p>		<p>DN</p>	<p>10 591 144</p>	
			<p>Prodloužení, pro kulový kohout model 2143.8, <u>model 2143.5</u></p>		<p>délka</p> <p>25</p>	<p>584 894</p>	
				<p>Náhradní díl, pro kulový kohout model 2143.8, <u>model 2143.9</u></p>		<p>DN</p> <p>15</p>	<p>10 584 887</p>

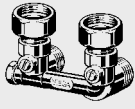
	Objednací údaje	Předběžné balení	Art. č		
 <p>Sada pro konečnou montáž, s rozetou, těsněním na stěnu a rukojetí, vhodná pro kulový kohout model 2143.8, model 2143.60</p>	DN 15	1	584 900		
 <p>Sada pro konečnou montáž, s rozetou, těsněním na stěnu a rukojetí, vhodná pro kulový kohout model 2143.8, model 2143.61</p>	DN 15	1	584 917		
 <p>Sada pro konečnou montáž, s rozetou, těsněním na stěnu a rukojetí, vhodná pro kulový kohout model 2143.8, model 2143.62</p>	DN 15	10	584 924		
<p>Sanita/topení: Kulové kohouty</p>  <p>Easytop-přímý ventil, s lisovacími přípoji Viega, s SC-Contur, těleso ventilu z červeného bronzu podle DIN 50930-6, s otočnou rukojetí z plastu, provozní tlak: 16 bar (PN 16), provozní teplota: 90 °C, <u>se zkušební značkou DVGW,</u> <u>model 2242</u></p>	d 15 18 22		606 312 606 329 606 336		
<p>Upozornění: Další armatury a příslušenství viz skupina J1</p>					

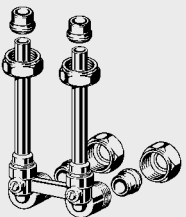
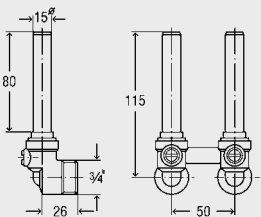

	Objednací údaje	Předběžné balení	Art. č.
<p>Připojení topných těles: Rozdělovače, křížové T-kusy a tvarovky</p>			
	<p>Sanpress-rozdělovač do potěru, s SC-Contur, z červeného bronzu, pro vestavbu v nedostupném prostoru, zabraňuje křížení trubek, s izolačním boxem, výška 50 mm, délka 100 mm, šířka 160 mm, model 2252</p>	<p>d x d x d 22 x 10 x 22¹⁾ 22 x 12 x 22 22 x 15 x 22</p>	<p>364 298 364 304 397 166</p>
	<p>¹⁾ Lisovací spoj 10 mm se provádí s lisovací čelistí 12 mm.</p>		
	<p>Sanpress-křížový T-kus, s SC-Contur, z červeného bronzu, dvoudílný, ke křížení trubek, se zachováním odpovídajících montážních výšek, s izolačním boxem, výška 50 mm, délka 160 mm, šířka 160 mm, model 2249.3</p>	<p>d x d x d 15 x 15 x 15 18 x 15 x 18 22 x 15 x 22 22 x 18 x 22</p>	<p>493 325 493 332 493 356 493 349</p>
	<p>Sanpress-křížová tvarovka, s SC-Contur, z červeného bronzu, ke křížení rozvodů na jednom podlaží se zachováním směru potrubního rozvodu, model 2244</p>	<p>d x d x d 15 x 12 x 15 15 x 15 x 15 18 x 12 x 18 18 x 15 x 18 22 x 12 x 22 22 x 15 x 22</p>	<p>424 442 424 435 424 466 424 473 424 480 424 497</p>

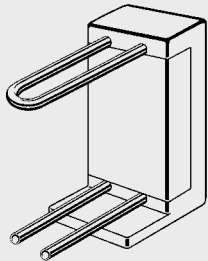
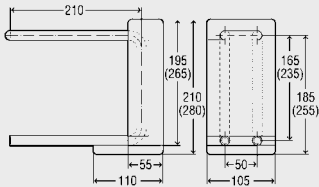
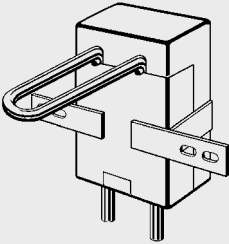

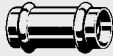
	Objednací údaje	Předběžné balení	Art. č		
	Připojení topných těles: Radiátorové přípojky a příslušenství				
	Adaptérová sada, pro připojení radiátorové přípojky na ventilové topné těleso s Rp 1/2, samotěsnící, <u>model 1096.8</u>	G x G 1/2 x 3/4	10	357 122	
	Adapterová sada, pro připojení přípojky ventilového topného tělesa na ventilové těleso s R 3/4, <u>model 1096.9</u>		G 3/4		308 872
	Přípojka ventilového topného tělesa, přímá, poniklovaná, uzavíratelná, rozteč 50, <u>model 1096.5</u>		G 3/4	5	359 102
	Přípojka ventilového topného tělesa, rohová, poniklovaná, uzavíratelná, rozteč 50, <u>model 1097.5</u>		G 3/4	5	359 133
	Přípojka ventilového topného tělesa, přímá, poniklovaná, rozteč 50, uzavíratelná, přestavitelná z dvoutrubkových na jedno- trubková zařízení, <u>model 1096.0</u>		G 3/4	5	359 096
	Přípojka ventilového topného tělesa, rohová, poniklovaná, rozteč 50, uzavíratelná, přestavitelná z dvoutrubkových na jedno- trubková zařízení, <u>model 1097.0</u>		G 3/4	5	359 126

	Objednací údaje	Předběžné balení	Art. č.		
 <p>Šroubení, poniklované, pro měděné a ocelové trubky, <u>model 94385.1</u></p>	pro d 10* 12 15	10 10 10	116 330 112 608 105 358		
 <p>Adaptérová sada, pro ventilová topná tělesa s vnitřním závitem, <u>model 1022.6</u></p>	R x G 1/2 x 3/4		153 687		
 <p>Adaptérová sada, pro ventilová topná tělesa, s vnějším závitem, <u>model 1022.5</u></p>	G x G 3/4 x 3/4		137 342		
 <p>Připojka topného tělesa, vhodná pro připojovací blok topného tělesa, poniklovaná, uzavíratelná, se šroubeními, <u>model 1097.7</u></p>	d 15		364 052		
					

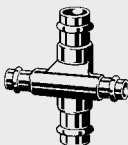

	Objednací údaje	Předběžné balení	Art. č	
 <p>Radiátorový přípojovací blok, z trubky z ušlechtilé oceli 15 mm, s izolačním boxem, jako radiátorová přípojka ze stěny, k montáži radiátorů po ukončení všech omítkových, obkládačských, potěračských a malířských prací, <u>model 1097.6</u></p> 	výška 185 255		364 045 379 698	
 <p>Radiátorový přípojovací blok variabilní, z trubky z ušlechtilé oceli 15 mm, s izolačním boxem, jako radiátorová přípojka ze stěny, výškově variabilní, k montáži radiátorů po ukončení všech omítkových, obkládačských, potěračských a malířských prací, <u>model 1097.9</u></p>	d x výška 15 x 150		586 379	
 <p>Sanpress-objímka, z červeného bronzu, <u>model 9777.9</u></p> <p>¹⁾ lisovaný spoj 10 mm se provádí s lisovací čelistí 12 mm</p>	d 10 ¹	20	335 946	
 <p>Profipress-objímka, s SC-Contur, z mědi, <u>model 2415</u></p>	d 12 14 15 16 18 ° 22	10 10 10/100 10 10/100 10/100	292 737 443 740 292 690 443 856 292 744 292 683	

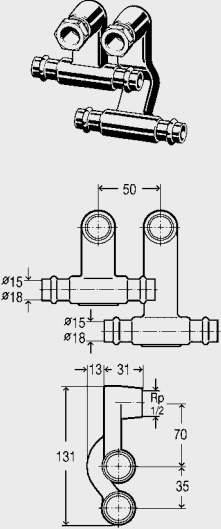

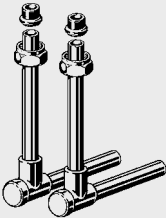
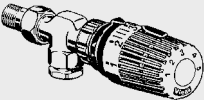

		Objednáací údaje	Předběžné balení	Art. č.		
	Sanpress-objímka, z červeného bronzu, redukovaná, <u>model 9778.0</u> <u>model 9778.1</u> ¹⁾ Lisovaný spoj 10 mm se provádí s lisovací čelistí 12 mm	d x d				
		12 x 10 ¹		335 953		
		15 x 10 ¹		335 960		
	Profipress-objímka, s SC-Contur, z mědi, redukovaná, <u>model 2415.2</u>	d x d				
		15 x 12	10	325 770		
		22 x 15	10	325 794		
		22 x 18	10	325 800		
	Sanpress-redukční tvarovka, s SC-Contur, z červeného bronzu, <u>model 2215.1</u>	d x d				
		22 x 12	5	366 865		
	Sanpress-redukční tvarovka, z červeného bronzu, <u>model 2215.1NC</u> ¹⁾ Lisovaný spoj 14 mm se provádí s lisovací čelistí 15 mm	d x d				
		15 x 16	5	323 714		
		15 x 14 ¹	5	323 707		
		18 x 16	5	323 721		
	Profipress-redukční tvarovka, s SC-Contur, z mědi, <u>model 2415.1</u> ¹⁾ Tyto artikly nemají nutnou SC-Contur. Pouze díly, které jsou označeny zeleným bodem, mají SC-Contur.	d x d				
		14 x 12	10	443 771		
		15 x 12	10	296 414		
		18 x 12	10	298 586		
		18 x 14	10	443 801		
		18 x 15	10	296 407		
		22 x 14 ¹	10	443 825		
22 x 15	10/50	296 377				
22 x 18	10	296 391				
	Profipress-přechodka, s SC-Contur, z červeného bronzu, s lisovací spojkou z trubky Viegatherm P-PE-Xc na Profipress, <u>model 1075.12P</u>	d x d				
		14 x 15	10	314 958		
		16 x 15*	10	314 972		

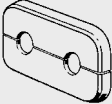
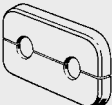
	Objednací údaje	Předběžné balení	Art. č		
<p>Připojení topných těles: Vývody ze stoupačí trubky</p>  <p>Sanpress-křížová tvarovka, s SC-Contur, z červeného bronzu, model 2248</p>	d x d				
	15 x 15	2	322 410		
	18 x 15	2	322 427		
	22 x 15	2	323 370		
	28 x 15		323 363		
 <p>Sanpress-křížová tvarovka 24°, s SC-Contur, z červeného bronzu, pro vyhnutí se stoupačím potrubím, přizpůsobeno na nadoblouk 2427, model 2247</p>	d x d				
	18 x 15	5	325 985		
	22 x 15	5	325 978		
 <p>Profipress-nadoblouk, s SC-Contur, z mědi, model 2427</p>	d				
	12	10	322 359		
	15	10	322 342		
	18	10	322 335		
	22	10	322 328		

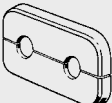



	Objednací údaje	Předběžné balení	Art. č.	
<p>Připojení topných těles: Připojení ze soklových lišt a na topná tělesa</p>  <p>Sanpress-přípojka topného tělesa ze soklových lišt, s SC-Contur, z červeného bronzu, poniklovaná, pro připojení na normální nebo ventilové topné těleso, se šroubeními, <u>model 2273.1</u></p>	<p>d x G x d 15 x 1/2 x 15 18 x 1/2 x 18</p>		<p>446 628 446 635</p>	
 <p>Profipress-uzavírací koncová tvarovka, z mědi, <u>model 2457</u></p>	<p>d 15 18</p>	<p>10 10</p>	<p>330 903 330 897</p>	
 <p>Sada na připojení ventilových topných těles, uzavíratelná, poniklovaná, se šroubeními pro adaptérovou sadu 1022.6 a 1022.5, <u>model 2272.5</u></p>	<p>Rozměr x délky 3/4 x 120/120</p>		<p>360 399</p>	
 <p>Axiální ventil, poniklovaný, s bílou termostatickou hlavou, se šroubením, pro stoupačku, <u>model 1075.96</u></p>	<p>d x R 15 x 1/2</p>		<p>360 405</p>	

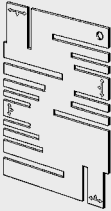
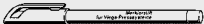

		Objednáací údaje	Předběžné balení	Art. č.		
	Sanpress-koleno 90°, s SC-Contur, z červeného bronzu, s R-závitem, <u>model 2214.1</u>	d x R 15 x 1/2	5	335 281		
	Sanpress-přechodka, s SC-Contur, z červeného bronzu, s vícehranem, s R-závitem, <u>model 2211</u>	d x R 14 x 3/8 14 x 1/2 15 x 1/2 16 x 1/2 16 x 3/4	5 5 5/100 5 5	443 689 443 696 105 044 443 702 443 719		
	Šroubení na zpátečku, s SC-Contur, rohové, z červeného bronzu, poniklované, uzavíratelné, <u>model 2272.1</u>	d x R 15 x 1/2		326 357		
	Šroubení na zpátečku, s SC-Contur, přímé, z červeného bronzu, poniklované, uzavíratelné, <u>model 2272.2</u>	d x R 15 x 1/2		326 364		
	Připojovací oblouk topného tělesa, z ušlechtilé oceli, pro připojení ze stěny/ z podlahy, <u>model 2271.1</u>	d x délka x délka 15 x 150 x 100 15 x 350 x 100	5	449 292 366 056		
	Rozeta, pro připoj topného tělesa s trubkou Sanfix Fosta Ø 16 mm a trubkou cuprotherm Ø 12 a 15 mm, jako ukončení ze stěny/ z podlahy, <u>model 1079.1</u>	D x Š x V x d 60 x 45 x 10 x 17	10	351 694		

		Objednací údaje	Předběžné balení	Art. č.		
	<p>Dvojitá rozeta, pro přípoj topného tělesa s trubicí cuprotherm® Ø 12 a 15 mm, jako ukončení ze stěny/ z podlahy, rozteč 40 mm, <u>model 1079.2</u></p>	délka x šířka x výška x d 110 x 60 x 10 x 14*	10	351 717		
	<p>Dvojitá rozeta, pro přípoj topného tělesa s trubicí Sanfix Fosta Ø 16 mm, a s trubicí cuprotherm® Ø 12 a 15 mm, jako ukončení ze stěny/ z podlahy, rozteč 50 mm, <u>model 1079.3</u></p>	D x Š x V x d 110 x 60 x 10 x 14 110 x 60 x 10 x 17	10 10	351 731 351 748		
	<p>Rozeta, pro připojení topného tělesa s přípojovacím obloukem, trubicí nebo holou měděnou trubicí Ø 15 mm, jako ukončení ze stěny/ z podlahy, <u>model 1079.5</u></p>	D x Š x V x otvorový-Ø 60 x 45 x 10 x 15	10	132 781		
	<p>Dvojitá rozeta, pro připojení topného tělesa s přípojovacím obloukem, trubicí nebo holou měděnou trubicí Ø 15 mm, jako ukončení ze stěny/ z podlahy, odpíchnutý rozměr 50 mm, <u>model 1079.6</u> odpíchnutý rozměr 40 mm, <u>model 1079.7</u></p>	D x Š x V x otvorový-Ø 110 x 60 x 10 x 15 110 x 60 x 10 x 15	10 10	135 959 264 581		

	Objednáací údaje	Předběžné balení	Art. č.		
<p>Průmysl: Hadicové nátrubky</p>  <p>Hadicový nátrubek, z červeného bronzu, lesklý, s lisovacím přípojem, pro hadice s vnitřním průměrem 13 mm, <u>model 2213.3</u></p> <p>¹⁾ Lisovaný spoj 10 mm se provádí s lisovací čelistí 12 mm. ²⁾ Tyto artikly nemají nutnou SC-Contur. Pouze díly, které jsou označeny zeleným bodem, mají SC-Contur.</p>	d x pro vnitřní průměr hadice				
	10 ^{1,2} x 3/8	5	480 783		
	12 x 3/8	5	473 716		
<p>Nářadí</p>  <p>Klíč s okem, <u>model 1036</u></p>	SW				
	24/30		269 982		
 <p>Otevřený klíč, z oceli matně poniklováno, <u>model 2037</u></p>	SW				
	24/26		136 994		
 <p>Odhrotovač, pro vnitřní a vnější odhrotování měděných trubek a trubek z ušlechtilé oceli, <u>model 2292.2</u></p>	pro d				
	12–54		343 019		
 <p>Odhrotovač, pro vnitřní a vnější odhrotování měděných trubek a trubek z ušlechtilé oceli od 64,0 do 108,0 mm, <u>model 2292.4XL</u></p>	pro d				
	64,0–108,0		556 310		

	Objednací údaje	Předběžné balení	Art. č.	
 <p>Značkovácí šablona, k označení hloubky zastrčení měděných trubek od 12 mm do 54 mm, <u>model 2494</u></p>			625 085	
 <p>Značkovácí tužka, pro lisovací systémy Viega, <u>model 2490.1</u></p>			606 121	

		Objednáací údaje	Předběžné balení	Art. č.		
Jednotlivé díly						
	Těsnicí prvek, z EPDM, pro fitinky Sanpress, Sanpress Inox, Profipress a Prestabo, pro pitnou vodu a topení, stabilní proti teplotě do 110 °C, <u>model 2289</u>	d x s 14 x 2,5 12 x 2,35 15 x 2,5 16 x 2,5 18 x 2,5 22 x 3 28 x 3 35 x 3 42 x 4 54 x 4	10 10 10 10 10 10 10 10 10 10 10	448 370 288 600 183 400 448 387 281 595 183 523 184 452 181 208 184 940 191 153		
	Těsnicí prvek, z EPDM, pro fitinky Sanpress Inox XL, Profipress XL a Prestabo XL, pro pitnou vodu a topení, stabilní proti teplotě do 110 °C, <u>model 2389XL</u>	d x s 64,0 x 5		594 312		
	Těsnicí prvek, z EPDM, pro fitinky Sanpress XL, Profipress XL a Copatin® XL, pro pitnou vodu a topení, stabilní proti teplotě do 110 °C, <u>model 2289XL</u>	d x s 76,1 x 5 88,9 x 5 108,0 x 5	10 10 10	364 816 364 823 364 830		
	Těsnicí prvek, z FKM, pro tvarovky Sanpress, Sanpress Inox, Profipress a Prestabo, pro oblasti použití s vysokými teplotami, jako např.: - zařízení s dálkovým zásobováním teplem do 140°C a 16 bar - zařízení s nízkotlakou párou ≤ 120°C a < 1 bar - solární zařízení / vakuové trubky, <u>model 2286</u> Upozornění: V případě nasazení v jiných oblastech použití je nutné se spojit v každém případě s výrobním závodem v Attendomu.	d x s 12 x 2,35 15 x 2,5 18 x 2,5 22 x 3 28 x 3 35 x 3 42 x 4 54 x 4	5 5 5 5 5 5 5 5	459 376 459 390 459 406 459 413 459 420 459 437 459 444 459 451		

	Objednací údaje	Předběžné balení	Art. č.
 <p>Těsnicí prvek, z FKM, pro tvarovky Sanpress Inox, Profipress a Prestabo, pro oblasti použití s vysokými teplotami, jako např.:</p> <ul style="list-style-type: none"> - zařízení s dálkovým zásobováním teplem do 140 °C a 16 bar - zařízení s nízkotlakou párou ≤ 120 °C a < 1 bar - solární zařízení/vakuové trubky, <u>model 2386XL</u> 	d x s 64,0 x 5		614 461
 <p>Těsnicí prvek, z FKM, pro tvarovky Sanpress XL, pro oblasti použití s vysokými teplotami, jako např.:</p> <ul style="list-style-type: none"> - zařízení s dálkovým zásobováním teplem do 140°C a 16 bar - zařízení s nízkotlakou párou ≤ 120°C a < 1 bar - solární zařízení / vakuové trubky, <u>model 2286XL</u> <p>Upozornění: V případě nasazení v jiných oblastech použití je nutné se spojit v každém případě s výrobním závodem v Attendomu.</p>	d x s 76,1 x 5 88,9 x 5 108,0 x 5		459 468 459 475 459 482